

Programm 2009

BS
BERG & SCHMID

1920
50
88
JAHRE





Innovative Sägetechnik für Industrie und Handwerk

20
19
50
8
8
JAHRE

Rechtzeitig hat man im Hause Berg & Schmid bereits die Zeichen der Zeit erkannt und die damalige Produktpalette durch die Aufnahme von Metallsägemaschinen ausgebaut.

Der Erfolg am Markt bestätigte diese Entscheidung und hat dazu geführt, dass von manuellen Kreis- und Bandsägemaschinen bis zum CNC gesteuerten Sägeautomaten die komplette Bandbreite der Sägetechnik abgedeckt wird.

Heute ist die Berg & Schmid GmbH aus Remseck bei Stuttgart der kompetente Ansprechpartner, wenn es um wirtschaftliches Zerspanen geht und bietet optimale Lösungen für nahezu alle Anwendungsbereiche.

Die Begriffe Qualität und Service sind die Leitlinien bei Berg & Schmid um das oberste Ziel, die Kundenzufriedenheit, zu erreichen.

Berg & Schmid GmbH

Bandsägen		
Montagebandsäge	MBS 85 / Vario Montagetisch	4
Montagebandsägen	TBS 102 / 150	5 / 6
Metallbandsäge	MBS 170 S	7
Gehrungsbandsägen	GBS 225 Basic Reihe	8
Gehrungsbandsägen	GBS 245 Basic Reihe	9
Gehrungsbandsägen	GBS 250 Eco Reihe	10
Gehrungsbandsägen	GBS 250 Super Reihe	11 - 15
Vertikal-Gehrungsbandsäge	VGS 500	16
Gehrungsbandsägen	GBS 305 Reihe	17 - 21
Doppel-Gehrungsbandsägen	DGS Reihe	22 - 24
2-Säulen Doppel-Gehrungsbandsäge	K-tech 70/52	25
2-Säulen Gehrungsbandsägeautomaten	K-tech 60/48 Reihe	26 / 27
2-Säulen Bandsägeautomaten	X-Tech Reihe	28 / 29
2-Säulen Bandsägeautomaten	SBS Reihe	30 / 31
Kreissägen		
Metallkreissäge	Mini-Compact	42
Metallkreissägen	Compact 250 / 275	43 / 44
Metallkreissäge	Perfect 300	45
Metallkreissäge	Record 315 S	46
Vertikalkreissägen	VKS Reihe	47 - 51
Unterflur-Alu-Kreissägen	MultiCut Reihe	52 / 53
Aluminium-Kreissäge	AluJet 350	54
Aluminium-Kreissägen	Velox Reihe	55 - 59
Zubehör		
Rollenbahnen / Längenanschlag / Mess-Systeme / Positionier-Systeme		32 - 39
COOLMATIC Minimalmengen-Schmiersystem		37
Positionieranschlag		39
Sägeband/-blattempfehlung		
Das 1 x 1 der Sägen		40 / 41
Pressen		
Handpressen – Zahnstange		61
Handpressen – Kniehebel		62 / 63
Direkt-Pneumatik-Pressen		64
Kniehebel-Pneumatik-Pressen		65
Bandschleifmaschine		
Bandschleifmaschine	UBS 75	60
Allgem. Liefer- und Zahlungsbedingungen		66
Anfahrtsskizze		67

MBS 85

Die „Kleine“ für unterwegs

- Unentbehrlich für Baustelle und Montage
- Gehrung bis 45° li.
- Geeignet für Trockenschnitte von Rohren und Profilen

Vario Montagetisch

Vario Montagetisch
Best.-Nr. 20 507

195,- €

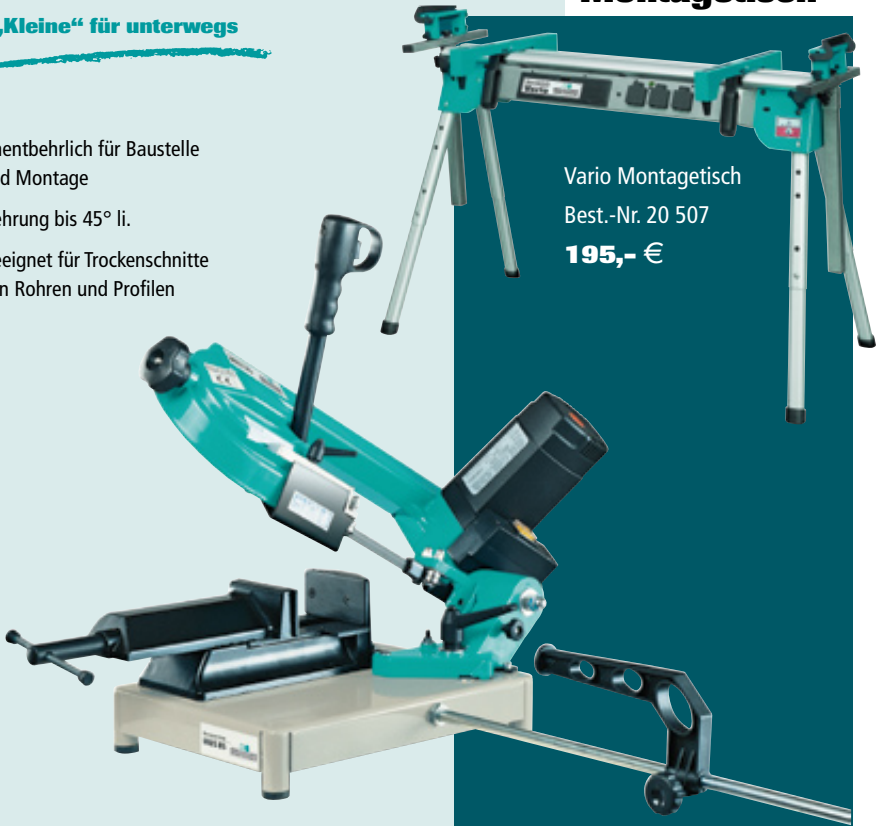

Technische Daten

Motor	750 W / 230 V	
Schnittgeschw.	MBS 85	40 + 80 m/min.
	MBS 85 ESC	30 – 80 m/min. elektron. Regelung
Sägebandabm.	1.335 x 13 x 0,65	

Schneidbereich		○	□	▭
90°		85	85	100 x 85
45° li.		60	60	70 x 60

			B 310
17		L 650	L 650
		H 590	H 590
Angaben in mm			

TBS 102

Die erste tragbare Säge mit 60° Gehrung

- Elektron. Schnittgeschwindigkeitsregelung 35 – 80 m/min.
- Geeignet für Trockenschnitte



Technische Daten

Motor	1.200 W – 230 V
Schnittgeschw.	35 – 80 m/min.
Sägebandabm.	1.440 x 13 x 0,65 mm

Schneidbereich				
90°		102	100	120 x 90
45° li.		80	80	80 x 80
60°		50	43	50 x 43

	H		B	310
18		B	L	750
			H	570
Angaben in mm				

TBS 150

- Gehrung li. 45°
- Elektronische Schnittgeschwindigkeitsregelung 30 – 80 m/min.
- Geeignet für Trockenschnitte
- Spannstock stufenlos verschiebbar mit Schnellspann-Vorrichtung







Sockel = Option



6

Technische Daten

Motor	2.200 W – 230 V
Schnittgeschw.	30 – 80 m/min.
Sägebandabm.	1.735 x 13 x 0,90 mm

Schneidbereich

				
90°		150	150	160 x 140
45° li.		100	100	120 x 100

			B 390
		L	L 1000
35		H	H 790

Angaben in mm

Metallbandsäge
MBS 170 S

- Gehrung li. 60°
- 2 Motoren zur Auswahl
 - 230 V mit elektron. Schnittgeschwindigkeitsregelung 30 – 80 m/min.
 - 400 V mit Schnittgeschwindigkeit 30 + 60 m/min.
- Kühlautomatik
- Elektronische Bandspannungsüberwachung mit LED
- 4-fach Hartmetall-Sägebandführung „plus“ 5-Punkt kugelgelagerter Rollenführung

Abb.: MBS 170 S 400 V

Sockel = Option

Technische Daten

Motor	2.200 W – 230 V		0,6/0,8 kW – 400 V
Schnittgeschw.	30–80 m/min.		30+60 m/min.
Sägebandabm.	2.140 x 19 x 0,90 mm		

Schneidbereich

90°		170	170	190 x 130 / 198 x 55
45° li.		110	110	150 x 110
60° li.		75	75	100 x 75

	H		B	630
99		B	L	1130
		H		980
Angaben in mm				

GBS 225 Basic
GBS 225 Basic AutoCut

Das Einsteiger Modell

GBS 225 Basic

- Gehrung li. 60°
- Schnellspannstock
- Kühlautomatik
- Maschinenuntergestell

GBS 225 Basic AutoCut

zusätzlich:







- ökonomischer, halbautomatischer Betrieb durch automatische Sägerahmenabsenkung
- stufenlos einstellbar









Abb.: GBS 225 Basic AutoCut

Technische Daten

Motor	0,55/0,75 kW – 400 V
Schnittgeschw.	30 + 60 m/min.
Sägebandabm.	2.625 x 20 x 0,9 mm

Schneidbereich				
90°		225	200	240 x 120
45° li.		130	120	150 x 80
60° li.		70	60	50 x 100

			B 750
180			L 1500
			H 1970
	Arbeitshöhe		h 895
Angaben in mm			

Gehrungsbandsäge
**GBS 245 Basic
GBS 245 Basic AutoCut**

Hier starten Profis durch.
Universal-Gehrungs-
bandsäge bis 250 mm

GBS 245 Basic

- Gehrung li. 60°
- Schnellspannstock
- Kühlautomatik
- Maschinenuntergestell

GBS 245 Basic AutoCut

zusätzlich:

- ökonomischer, halbautomatischer Betrieb durch automatische Sägerahmenabsenkung
- stufenlos einstellbar



Abb.: GBS 245 Basic AutoCut

Technische Daten

Motor	1,3/1,5 kW – 400 V
Schnittgeschw.	38 + 76 m/min.
Sägebandabm.	3.090 x 27 x 0,9 mm

Schneidbereich

	●	■	■	
90°		250	200	270 x 200
45° li.		180	170	200 x 80
60° li.		110	100	90 x 150

kg		B	800
		L	1430
267	H	2040	
	Arbeitshöhe h	940	

Angaben in mm

GBS 250 Eco
GBS 250 Eco AutoCut

GBS 250 Eco

- Gehrung li. 60°
- Schnellspannstock
- Kühlautomatik
- Maschinenuntergestell

GBS 250 Eco AutoCut

zusätzlich:

- ökonomischer, halbautomatischer Betrieb durch automatische Sägerahmenabsenkung
- stufenlos einstellbar



Abb.: GBS 250 Eco AutoCut

Technische Daten

Motor	1,3/1,7 kW – 400 V
Schnittgeschw.	40 + 80 m/min.
– wahlweise	18 + 36 m/min.
Sägebandabm.	2.765 x 27 x 0,9 mm

Schneidbereich	●	■	■	
90°		250	240	300 x 180
45° li.		210	190	200 x 160
60° li.		135	110	110 x 100

kg		B	900
		L	1700
308		H	1860
	Arbeitshöhe	h	940

Angaben in mm

Gehrungsbandsäge
**GBS 250 Super
GBS 250 Super AutoCut**
GBS 250 Super

- Gehrung li. 60° + re. 45°
- Schnellspannstock verschiebbar
- Hydraulischer Bremszylinder
- Kugelgelagerter Drehtisch
- Massive, große Materialauflage
- Kühlautomatik
- Maschinenuntergestell

GBS 250 Super AutoCut

zusätzlich:

- ökonomischer, halbautomatischer Betrieb durch automatische Sägerahmenabsenkung
- stufenlos einstellbar

Abb.: GBS 250 Super AutoCut
Technische Daten

Motor	1,5/1,8 kW – 400 V
Schnittgeschw.	37 + 74 oder 18 + 36 m/min.
Frequenzumrichter	18 – 110 m/min. (Option)
Sägebandabm.	2.765 x 27 x 0,9 mm

Schneidbereich

	●	■	■	
90°		255	240	300 x 180
45° li.		210	190	210 x 100
60° li.		135	110	140 x 90
45° re.		180	160	180 x 100 / 200 x 70

kg		H		h	B 900
					L 1700
329		H		h	H 1860
					h 950

Arbeitshöhe
Angaben in mm

GBS 250 Super HA Easy

GBS 250 Super HA Easy

- Hydropneumatik-Halbbauautomat
- Gehrung li. 60° + re. 45°
- Easy-Steuerung
- Taster zur Material-Anfang-Erkennung (Reduzierung der Zyklus-Zeit)
- Hydropneumatische Sägerahmen-Steuerung
- Pneumatischer Spannstock



Technische Daten

Motor	1,5/1,8 kW – 400 V
Schnittgeschw.	37 + 74 m/min.
Frequenzumrichter	18 – 110 m/min. (Option)
Sägebandabm.	2.765 x 27 x 0,9 mm

Schneidbereich

	●	■	■	
90°		255	240	300 x 180
45° li.		210	190	210 x 100
60° li.		135	110	140 x 90
45° re.		180	160	180 x 100 / 200 x 70

kg		B	900
		L	1700
375		H	1700
		h	950

Arbeitshöhe
Angaben in mm

GBS 250 Super HA-I Easy

GBS 250 Super HA-I Easy

- Hydraulik-Halbautomat
- Gehrung li. 60° + re. 45°
- Easy-Steuerung
- Taster zur Material-Anfang-Erkennung (Reduzierung der Zyklus-Zeit)
- Hydraulische Sägerahmen-Steuerung
- Hydraulischer Spannstock



Technische Daten

Motor	1,5/1,8 kW – 400 V
Schnittgeschw.	37 + 74 m/min.
Frequenzumrichter	18 – 110 m/min. (Option)
Sägebandabm.	2.765 x 27 x 0,9 mm

Schneidbereich

	●	■	■	
90°		255	240	300 x 180
45° li.		210	190	210 x 100
60° li.		135	110	140 x 90
45° re.		180	160	180 x 100 / 200 x 70

kg		B 1230
		L 1700
412	H 1750	h 950
Arbeitshöhe		
Angaben in mm		

GBS 250 Super VA-I

In 2 Ausführungen:

- **GBS 250 Super VA-I MPS**
mit Mikro-Prozessor-Steuerung
- **GBS 250 Super VA-I CNC**
mit CNC-Steuerung

- Hydraulik-Vollautomat
- Gehrung li. 45° automatischer Betrieb
- Gehrung li. 60° halbautomatischer Betrieb
- Taster zur Material-Anfang-Erkennung
(Reduzierung der Zyklus-Zeit)



Abb. GBS 250 Super VA-I MPS

Technische Daten

Motor	1,5/1,8 kW – 400 V
Schnittgeschw.	VA-I MPS 37 + 74 m/min.
Frequenzrichter	18 – 110 m/min. (Option)
Schnittgeschw.	VA-I CNC 18 – 110 m/min. (Serie)
Sägebandabm.	2.765 x 27 x 0,9 mm

Schneidbereich

	●	■	■
90°	255	240	300 x 180
45° li.	210	190	210 x 100
60° li.	135	110	140 x 90

kg	kg	H	h	B	1680
MPS	CNC	B	L	L	1880
630	680	Arbeitshöhe	h	h	1700
Angaben in mm					

GBS 250 Super VA-I

Mit Mikro-Prozessor-Steuerung automatisch sägen

Einstellbar für 2 Programmebenen

■ Halbautomatischer Betrieb

Auswahl zwischen 3 bereits vorprogrammierten Arbeitszyklen

■ Vollautomatischer Betrieb

Start nach Eingabe der gewünschten Stückzahl und -länge: Materialanschnitt-Schnittausführung und Stückzählung bis zur Erfüllung des Programms

■ MPS-Steuerung

zur Eingabe der gewünschten Stückzahl und Anzahl der Vorschübe

■ Auf dem LED-Display werden alle wichtigen Maschinendaten während des Schneidvorganges angezeigt

■ Die eingegebenen Daten befinden sich in einem RAM-Speicher

■ Eine autodiagnostische Schaltung zeigt automatisch alle Unregelmäßigkeiten als Fehlermeldung an und kontrolliert den gesamten Ablauf

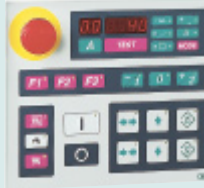

Automatische Zufuhreinheit

Längeneinstellung über Handrad und Spindel mit mechanischer Positionsanzeige. Einstellbar für Abschnittslängen von 2,5 mm bis 420 mm bzw. durch Reversierautomatik 1–29 mal wiederholbar

Mit CNC-Steuerung Arbeitsabläufe optimieren

Durch die Eingabemöglichkeit verschiedener Parameter wie Stückzahlen und Materiallängen ist die CNC-Version die ideale Ergänzung um Arbeitsabläufe zu optimieren



CNC-Steuerung

für 10 verschiedene Sägeprogramme mit 99 Unterprogrammen für Länge und Stückzahl



Automatische Zufuhreinheit über Kugelrollspindel

Inkrementalvorschub mit automatischer Längenkompensation. Einstellbar für Abschnittslängen von 2 mm bis 9.999 mm

VGS 500 HA-I

- Hydraulik-Halbautomat
- Gehrung li. + re. 45°
- Frequenz geregelter Sägeantrieb



Abb. mit
Rollenbahn
(Option)

Technische Daten

Motor	2,0 kW – 400 V
Schnittgeschw.	18 – 100 m/min.
Sägebandabm.	4.140 x 34 x 1,1 mm

Schneidbereich	●	■	H	I	■	
90°		330	330	330 x 160 320 x 300	160x 160	h x l 500x 330
45° re.		300	300	330 x 160 320 x 300	180x 160	300x 330
45° li.		300	300	330 x 160 320 x 300	160x 160	300x 330

		B 1900
1000	L 2000	
	H 2200	
	h 930	
Arbeitshöhe		
Angaben in mm		

Gehrungsbandsäge
GBS 305 AutoCut

- Gehrung li 60° + re. 45°
- ökonomischer, halbautomatischer Betrieb durch automatische Sägerahmenabsenkung
- Spannstock verschiebbar
- Massiver Material-Auflagetisch



Abfuhrrollenbahn RS 400 mit Längenmessenrichtung = Option

Technische Daten

Motor	1,5/1,8 kW – 400 V
Schnittgeschw.	37 + 74 m/min.
Frequenzumrichter	18 – 110 m/min. (Option)
Sägebandabm.	3.375 x 27 x 0,9 mm

Schneidbereich

	●	■	■	
90°		305	260	350 x 200
45° li.		250	230	230 x 200
60° li.		175	155	170 x 100
45° re.		250	230	230 x 200

kg		B 1480
		L 1700
		H 1900
		h 940
606	Arbeitshöhe	Angaben in mm





GBS 305 HA-I Easy





- Hydraulik-Halbautomat
- Gehrung li. 60° + re. 45°
- Easy-Steuerung
- Taster zur Material-Anfang-Erkennung (Reduzierung der Zyklus-Zeit)



Technische Daten

Motor	1,5/1,8 kW – 400 V
Schnittgeschw.	37 + 74 m/min.
Frequenzumrichter	18 – 110 m/min. (Option)
Sägebandabm.	3.375 x 27 x 0,9 mm

Schneidbereich	●	■	■
90° 	305	260	350 x 200
45° li. 	250	230	230 x 200
60° li. 	175	155	170 x 100
45° re. 	250	230	230 x 200

					B 1480
649				H 1700	L 1900
				Arbeitshöhe h 940	
Angaben in mm					

GBS 305 HA-I MPS

- Hydraulik-Halbautomat
- Gehrung li. 60° + re. 45°
- Mikro-Prozessor-Steuerung
- Taster zur Material-Anfang-Erkennung (Reduzierung der Zyklus-Zeit)



Technische Daten

Motor	1,5/1,8 kW – 400 V
Schnittgeschw.	37 + 74 m/min.
Frequenzumrichter	18 – 110 m/min. (Option)
Sägebandabm.	3.375 x 27 x 0,9 mm

Schneidbereich	●	■	■	
90°		305	260	350 x 200
45° li.		250	230	230 x 200
60° li.		175	155	170 x 100
45° re.		250	230	230 x 200

			B 1480
655			L 1700
			H 1900
			h 940

Arbeitshöhe
Angaben in mm

GBS 305 VA-I

In 2 Ausführungen:

- **GBS 305 VA-I MPS**
mit Mikro-Prozessor-Steuerung
- **GBS 305 VA-I CNC**
mit CNC-Steuerung

- Hydraulik-Vollautomat
- Gehrung li. 45° autom. Betrieb
- Gehrung li. 60° halbautom. Betrieb



Abb. GBS 305 VA-I MPS

Technische Daten

Motor	1,5/1,8 kW – 400 V
Schnittgeschw.	VA-I MPS 37 + 74 m/min.
Frequenzumrichter	18 – 110 m/min. (Option)
Schnittgeschw.	VA-I CNC 18 – 110 m/min. (Serie)
Sägebandabm.	3.375 x 27 x 0,9 mm

Schneidbereich	●	■	■
90°	305	260	350 x 200
45° li.	250	230	230 x 200
60° li.	175	155	170 x 100

				B 1900
MPS	CNC	B	L	L 1750
840	890	Arbeitshöhe	h	H 2000
Angaben in mm				

GBS 305 VA-I

Mit Mikro-Prozessor-Steuerung automatisch sägen

Einstellbar für 2 Programmebenen

■ Halbautomatischer Betrieb

Auswahl zwischen 3 bereits vorprogrammierten Arbeitszyklen

■ Vollautomatischer Betrieb

Start nach Eingabe der gewünschten Stückzahl und -länge: Materialanschnitt-Schnittausführung und Stückzählung bis zur Erfüllung des Programms

■ MPS-Steuerung

zur Eingabe der gewünschten Stückzahl und Anzahl der Vorschübe

■ Auf dem LED-Display werden alle wichtigen Maschinendaten während des Schneidvorganges angezeigt

■ Die eingegebenen Daten befinden sich in einem RAM-Speicher

■ Eine autodiagnostische Schaltung zeigt automatisch alle Unregelmäßigkeiten als Fehlermeldung an und kontrolliert den gesamten Ablauf



Automatische Zufuhreinheit

Längeneinstellung über Handrad und Spindel mit mechanischer Positionsanzeige. Einstellbar für Abschnittslängen von 2,5 mm bis 420 mm bzw. durch Reversierautomatik 1–29 mal wiederholbar

Mit CNC-Steuerung Arbeitsabläufe optimieren

Durch die Eingabemöglichkeit verschiedener Parameter wie Stückzahlen und Materiallängen ist die CNC-Version die ideale Ergänzung um Arbeitsabläufe zu optimieren



CNC-Steuerung

für 10 verschiedene Sägeprogramme mit 99 Unterprogrammen für Länge und Stückzahl



Automatische Zufuhreinheit über Kugelrollspindel

Inkrementalvorschub mit automatischer Längenkompensation. Einstellbar für Abschnittslängen von 2 mm bis 9.999 mm

DGS 350/450 HA-I

- Hydraulik-Halbautomat
- Gehrung li. + re. 60°
- Frequenzgeregelter Sägeantrieb
- Maximaler Schneidbereich
 - 450 x 320 mm
 - 350 mm



Technische Daten

Motor	2,2 kW – 400 V
Schnittgeschwindigkeit stufenlos	15 – 100 m/min.
Sägebandabm.	3.930 x 27 x 0,9 mm

Schneidbereich	○	□	□
90°	350	330	450 x 320
45° li.	330	320	320 x 300
60° li.	210	200	270 x 180
45° re.	160	150	270 x 150

kg	H	h	B 1400
	B	L	L 2000
986		H	H 2180
	Arbeitshöhe	h	h 845

Angaben in mm

Doppel-Gehrungsbandsäge
DGS 350/450 VA-I

- Hydraulik-Vollautomat
- Gehrung li. + re. 60°, hydraulisch
- Frequenz geregelter Sägeantrieb
- Maximaler Schneidbereich
 - 450 x 270 mm
 - 310 mm

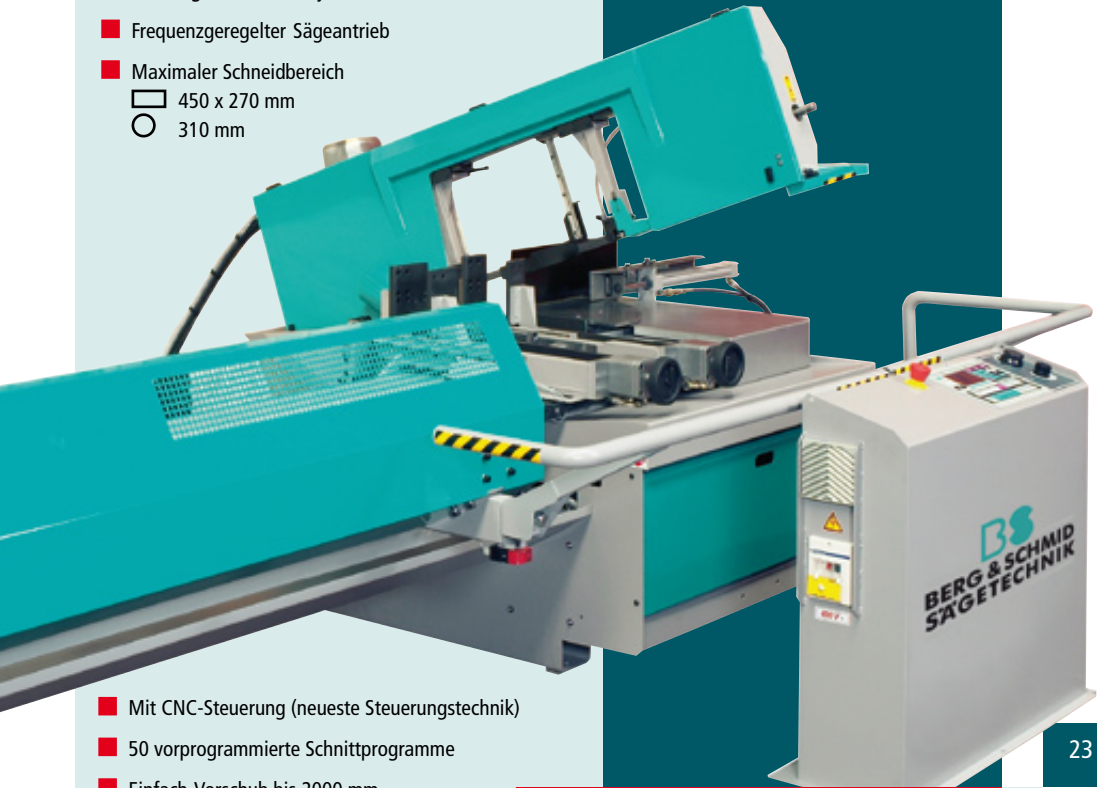

- Mit CNC-Steuerung (neueste Steuerungstechnik)
- 50 vorprogrammierte Schnittprogramme
- Einfach-Vorschub bis 2000 mm
- Super leise + leistungsstark

Technische Daten

Motor	2,2 kW – 400 V
Schnittgeschwindigkeit stufenlos	15 – 100 m/min.
Sägebandabm.	3.930 x 27 x 0,9 mm

Schneidbereich	○	□	□
90°	310	280	450 x 270
45° li.	300	270	320 x 270
60° li.	210	200	270 x 180
45° re.	160	150	270 x 150

	H	B	L	h	B 2300
1820				L 4120	
				H 2180	
				h 845	

Arbeitshöhe
Angaben in mm

DGS 500/600 HA-I

- Hydraulik-Halbautomat
- Gehrung li. + re. 60°
- Frequenzgeregelter Sägeantrieb
- Maximaler Schneidbereich
 - 600 x 400 mm
 - 500 mm



Technische Daten

Motor	3,0 kW – 400 V
Schnittgeschwindigkeit stufenlos	15 – 100 m/min.
Sägebandabm.	5.320 x 34 x 1,1 mm

Schneidbereich	○	□	□	
90°		500	420	600 x 400
45° li.		445	410	450 x 250
60° li.		320	290	350 x 280
45° re.		245	240	310 x 240

	kg		B 1740
			L 2500
	kg		H 2500
			h 805
Arbeitshöhe			
Angaben in mm			

K-tech 70/52 HA-I

- Hydraulik-Halbautomat
- Gehrung li. + re. 60°, hydraulisch
- Digitale Gehrungsanzeige
- NC-gesteuerte Winkelpositionierung, speicherbar
- Maximale Betriebssicherheit durch komplette Überwachung aller beweglichen Teile
- Optimale Kraftübertragung durch neuartiges Design



Technische Daten

Motor	4,5 kW – 400 V
Schnittgeschwindigkeit stufenlos	15 – 100 m/min.
Sägebandabm.	7.950 x 41 x 1,3 mm

Schneidbereich	○	□	▭	
90°		560	520	700 x 520
45° li.		470	470	470 x 520
60° li.		320	320	320 x 520
45° re.		500	500	500 x 520

kg	H	B	L	B 2300
				L 3600
4250	h	B	L	H 2690
				h 760

Arbeitshöhe h 760
Angaben in mm

K-tech 60/48 HA-I

Hydraulik-Halbautomat









Serienmäßige Ausstattung:

- Separates Bedienpult
- Frequenz geregelter Sägeantrieb 15-100 m/min
- Hydr. Schnittdruckregelventil
- Automatische Höhenabtastung (Schnitthanfang-Schnittende)
- LED'S zur Überwachung aller Sicherheitsfunktionen
- Hydraulische Steuerung von Sägerahmen und Spannstock

Technische Daten

Gehrungsschnitte	bis 60° links
Sägeantrieb	3,0 KW/400 V
Sägebandabmessung	5.320 x 34 x 1,1 mm
Gewicht	ca. 1820 kg

Schneidbereich				
90°		480 500*	450	610 x 450
45° li.		440	440	440 x 450
60° li.		250	250	250 x 450

*durch entfernen des Tasters

2-Säulen Hochleistungs- Gehrungs-Bandsägeautomat

K-tech 60/48 VA-I CNC

Hydraulik-Vollautomat
mit halbautomatischer Funktion

Serienausstattung wie K-tech 60/48 HA-I,
zusätzlich:

- Moderne CNC-Steuerung
- Automatische Zufuhr-
einheit über Kugelroll-
spindel
- Inkrementalvorschub
mit autom. Längen-
kompensation
- Taster am Sägeband
zur autom. Anpassung
des Sägehubes
- Vollautomatische
Steuerung von Säge-
rahmen und Spann-
vorrichtung
- Hydr. Aggregat mit
autom. Druckab-
schaltung im Leerlauf



Technische Daten

Gehrungsschnitte	VA-Betrieb = bis 45° links HA-Betrieb = bis 60° links
Sägeantrieb	3,0 KW/400 V
Sägebandabmessung	5.320 x 34 x 1,1 mm
Gewicht	ca. 2300 kg

Schneidbereich

	○	□	▭	▭
90°	480 500*	450	610 x 450	
45° li.	440	440	440 x 450	
60° li.	250	250		250 x 450

*durch entfernen des Tasters

X-tech Reihe

- Zwei-Säulen-Bandsägeautomaten mit zukunftsweisender Technik in modernstem Design
- Schwere Industrie-Ausführung



Abb. X-tech 410 VA CNC

Technische Daten



	X-tech 320 VA CNC	X-tech 410 VA CNC	X-tech 630 VA CNC
Schnittgeschw.	12 – 110 m/min.	12 – 110 m/min.	9 – 90 m/min.
Sägeantrieb	4,0 kW (frequenzgeregelt)	5,5 kW (frequenzgeregelt)	7,5 kW (frequenzgeregelt)
Sägebandabm.	5.095 x 34 x 1,1 mm	6.150 x 41 x 1,3 mm	8.250 x 54 x 1,6 mm
Minim. Abschnittlänge	5 mm	6 mm	10 mm
Minim. Reststücke	80 mm	15 mm	15 mm



2-Säulen-Hochleistungs-Bandsägeautomaten

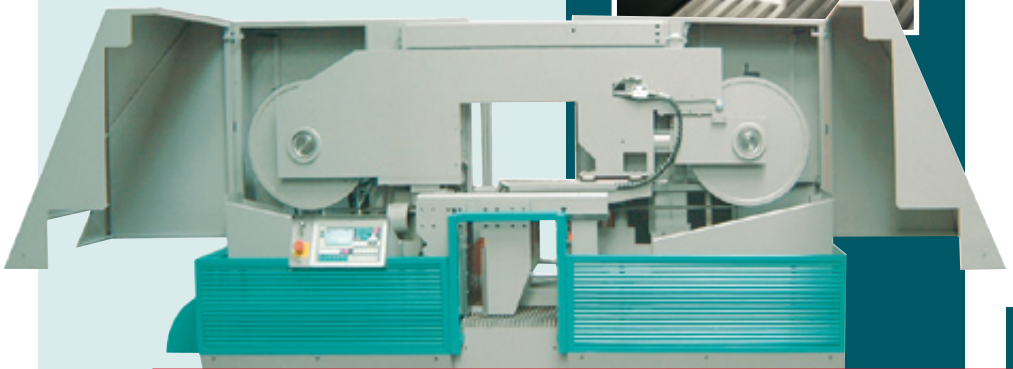

Umfangreiche Serienausstattung



- Moderne CNC-Steuerung (frei programmierbar)
- Bandverlaufsüberwachung (X-tech 320 Option)
- Anschnittautomatik für den ersten Schnitt (X-tech 320 Option)
- Frequenz geregelter Sägeantrieb, stufenlos
- Spanndruckregulierung für dünnwandige Rohre u. Profile (X-tech 410 / 630)
- Hydraulisch angetriebener Späneförderer
- Automatische Doppelseitige Sägeband-freihub-Einrichtung (X-tech 410 / 630)
- Hydraulische Sägebandspannung
- Materialvorschub über Präzisionskugelrollspindel sowie Linearführung
- 4-fach Aufnahme der Band-Umlenkrolle



Schneidbereich			
X-tech 320			
90°	<input type="checkbox"/>	<input type="checkbox"/>	<input type="checkbox"/>
	320	320	340 x 320
X-tech 410			
90°	<input type="checkbox"/>	<input type="checkbox"/>	<input type="checkbox"/>
	410	410	420 x 410
X-tech 630			
90°	<input type="checkbox"/>	<input type="checkbox"/>	<input type="checkbox"/>
	630	630	630 x 630

	H		h	B 2450
2150		B	L	L 1850
				H 1900
				Arbeitshöhe h 780

	H		h	B 3500
3450		B	L	L 2000
				H 2200
				Arbeitshöhe h 730

	H		h	B 4100
6700		B	L	L 2250
				H 2500
				Arbeitshöhe h 800
				Angaben in mm

SBS Reihe

- Moderne CNC-Steuerung
- 50 mm Reststücklänge im Automatikbetrieb
- Frequenz geregelter Sägeantrieb stufenlos 15-100 m/min.

**Schwerer Bandsäge-
vollautomat zum
automatischen und
wirtschaftlichen Trennen
von Voll- und Profilmaterial**



Abb. SBS 320 VA CNC

Technische Daten

	SBS 320 VA CNC	SBS 410 VA CNC	SBS 560 VA CNC	SBS 800 VA CNC
Motor	4,0 kW – 400 V	5,6 kW – 400 V	7,5 kW – 400 V	7,5 kW – 400 V
Schnittgeschw.	15 – 110 m/min.	15 – 110 m/min.	15 – 110 m/min.	15 – 80 m/min.
Sägebandabm.	4.240 x 34 x 1,1 mm	4.770 x 41 x 1,3 mm	6.666 x 54 x 1,3 mm	8.300 x 67 x 1,6 mm

2-Säulen-Hochleistungs-Bandsägeautomaten

Umfangreiche Serienausstattung

Hydraulisch angetriebener Späneförderer



Hydraulische Sägebandspannung



Doppelspannstock für gratarme Schnitte



Großdimensionierte Hartmetall-Sägebandführung



Angetriebene Spänebürste zur Sägebandreinigung

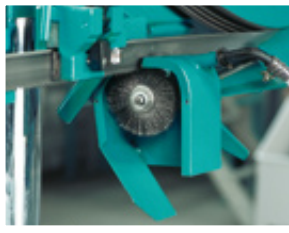

Schneidbereich

SBS 320	●	■	■
90° <input type="checkbox"/>	320	320	380 x 320
SBS 420			
90° <input type="checkbox"/>	420	420	420 x 420
SBS 560			
90° <input type="checkbox"/>	560	560	760 x 520
SBS 800			
90° <input type="checkbox"/>	800	800	850 x 800



Arbeitshöhe

SBS 320	SBS 420	SBS 560	SBS 800
B 2010	B 2500	B 2130	B 2330
L 2330	L 2550	L 3300	L 3890
H 1680	H 1790	H 2345	H 2940
h 790	h 730	h 700	h 680

Angaben in mm

Gewicht	2000 kg	2300 kg	5500 kg	6500 kg
---------	---------	---------	---------	---------

Weitere Maschinen mit größeren Schneidbereichen sowie Block- und Plattensägen auf Anfrage

Standardrollenbahn ST 260

- Stabile Konstruktion mit Kunststoffrollen
- Rollenbreite 260 mm
- Tragkraft ca. 100 kg/m



Abb. mit
Längenmesseinrichtung
(Option)

Längenanschlag- und Mess-System Längenanschlag LA

Leichte Längenanschlätze mit 500
oder 1.000 mm Messlänge

- Anschlagstange hochklappbar
- Maßeinteilung über Messlineal
- Einsatzbereich: VKS Reihe, Velox 350
und GBS 250 Reihe.

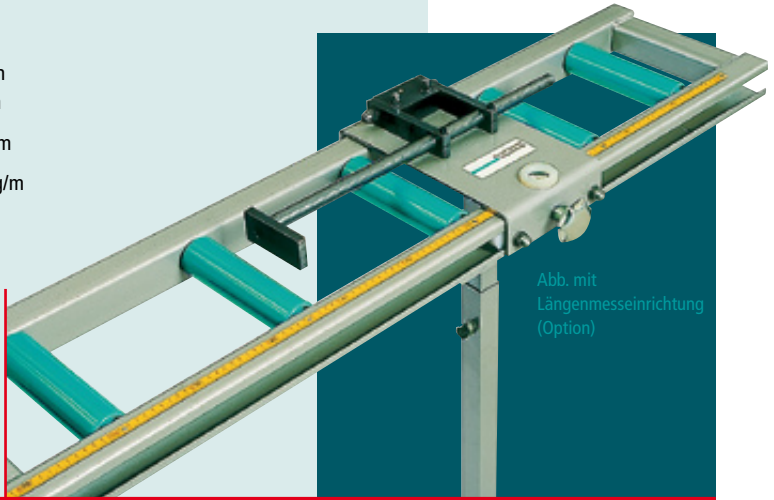

Abb. LA500

Universal-Rollenbahn URB 290 / URB 400

- Rollenbreite 290 / 400 mm
- Tragkraft
ca. 400 kg/m
- Wahlweise
Stahl- oder
Kunststoffrollen
- Universell
einsetzbar

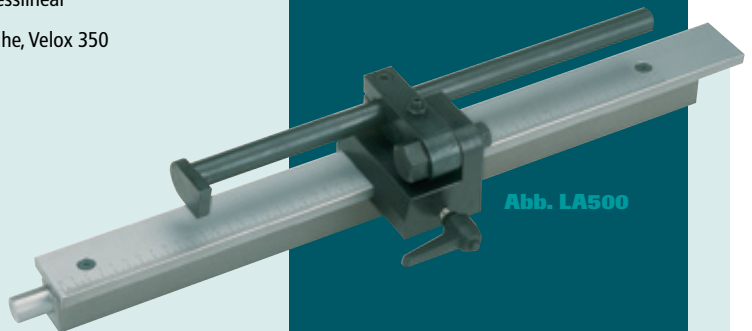

Abb. ohne Einlegebleche

Abb. mit
Einlegebleche
(Option)



EasyMess XL

Manueller Längenanschlag mit
digitaler Positionsanzeige

- Maßabnahme über Magnetband
und Sensor
- Messgenauigkeit $\pm 0,1$ mm/m
- Zählrichtung frei wählbar
- Einsatzbereich: VKS 315,
AluCut und Velox 350 Reihe
- Rollenbahnen ST 260 / RS 300

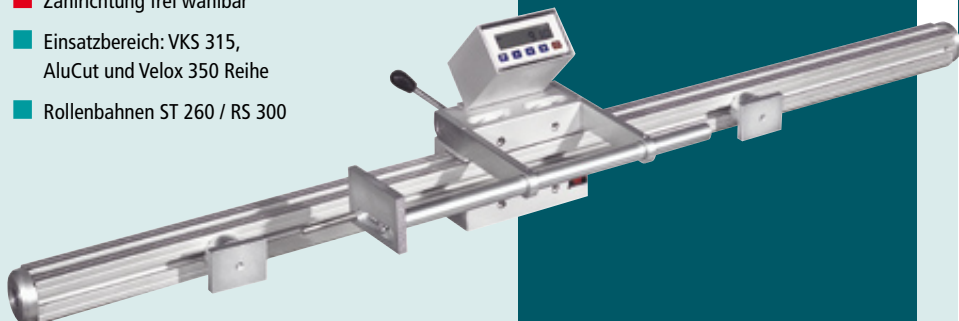

Super-Rollenbahn
RS 300 / RS 400

- Besonders robuste Konstruktion für hohe Belastbarkeit
- Rollenbreite 300 / 400 mm
- Tragkraft ca. 400 kg/m



Abb. RS 400

LM 110 M / LM 110 D

Manueller Längenanschlag,
besonders stabile Ausführung
mit Doppelarmschwinge

- Komplett mit Anschlagwagen,
Maßband und Laufschiene
- Positioniergenauigkeit $\pm 0,10$ mm/m
- Optional mit Digitaler
Positionsanzeige (LM 110 D)
- Universell einsetzbar
- Rollenbahnen URB 290 / URB 400



Abb. LM 110 M
mit Rollenbahn (Option)

Abb. LM 110 D
mit Rollenbahn (Option)

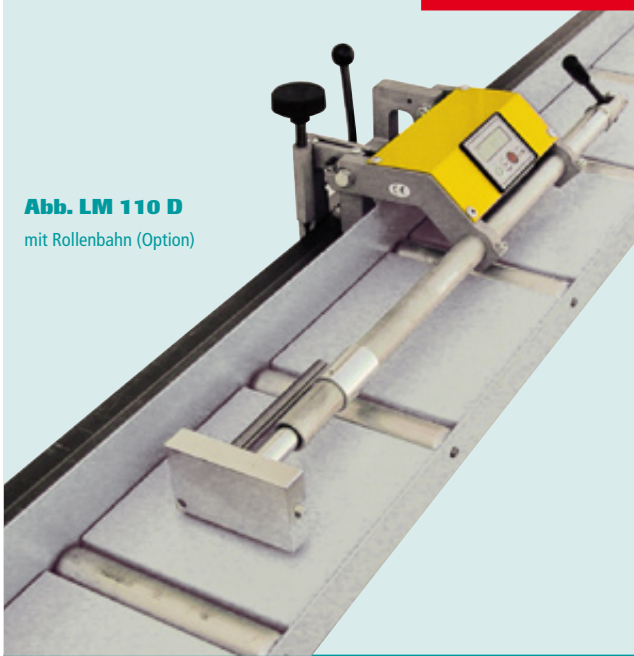

LM 55 D / LM 55 DH

Manueller Längenanschlag,
besonders stabile Ausführung
mit Doppelarmschwinge

- Digitale Positionsanzeige
- Positioniergenauigkeit $\pm 0,10$ mm/m
- Laufwagen 4-fach kugelgelagert
- Hohe Haltekraft durch pneumatische Klemmung
- Optional mit Handradverstellung und pneumatischer Klemmung (LM 55 DH)
- Universell einsetzbar
- Rollenbahnen URB 290 / URB 400



Abb. LM 55 D
mit Rollenbahn (Option)



Abb. LM 55 DH
mit Rollenbahn (Option)

Das neue Mikrosprühsystem **COOLMATIC PLUS**

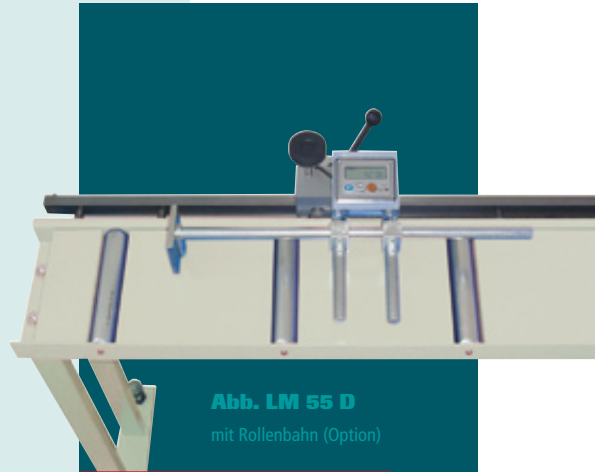
Das neue Coolmatic für feindosierte,
umweltfreundliche Dauerkühlung!

PLUS Optimale Dosierung des Mediums direkt an der Düse durch Schlauch in Schlauch-System

PLUS Kurze Anlaufdauer durch hohen Förderdruck über Dosierpumpe

PLUS Maximale Betriebssicherheit durch drucklosen Schmierstoffbehälter

- Umweltfreundlich durch minimalen Verbrauch des Kühlschmiermediums (ca. 8 – 15 ml pro Std.)
- Problemlose Entsorgung der Sägespäne
- Keine nachfolgenden Reinigungsprozesse für die Weiterbearbeitung des Werkstückes

COOL MATIC PLUS



PMA 55 NC **PMA 90 NC** **PMS 220 NC**

Macht den Halb- zum Vollautomaten

Schneller Vorschub
über „lange“ und
„kurze“ Strecke



Abb. ähnlich
PMS 220 NC

Ideal für längere Abschnitte. Jederzeit nachrüstbar.

Sowohl als Längenanschlag, als auch als Positioniersystem einsetzbar.

Positionier-Systeme mit Servomotorantrieb ermöglichen in Verbindung mit Säge-Halbautomaten einen Vollautomatischen Arbeitsablauf und steigern Produktivität und Qualität der Sägearbeiten.

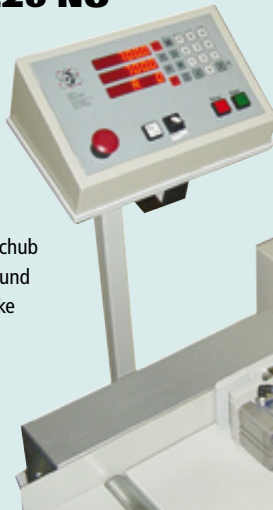
Die Bedienung ist einfach und unkompliziert. Der Laufwagen kann durch Maßeingabe an der Steuerung und drücken der "Start"-Taste positioniert werden.

Die pneumatische Bremse sorgt dafür, dass der 6-fach kugelgelagerte Laufwagen sicher an der gewünschten Position gehalten wird.

In Displayfeldern informiert die Steuerung über Istwert, Sollwert und die abzuarbeitende Stückzahl.

Nach jedem Schritt ist motorisches Freifahren des Laufwagens möglich.

Lieferbar in verschiedensten Längen und Ausführungen.

Die Stabilität und Fertigungsqualität genügen höchsten Anforderungen der Serienfertigung.

Die passende Lösung auch für Ihr Anwendungsproblem.

PMA 90 NC

NC-gesteuerter Positionieranschlag

- Mit automatischem Servomotorantrieb und 1 Programmsteuerung
- Positioniergenauigkeit $\pm 0,10$ mm/m
- Optional: – Speichersteuerung mit 3000 Programmplätzen
 - Arm mit Federdämpfung
 - Pneumatischer Armrückzug
- Universell einsetzbar
- Rollenbahnen URB 290 / URB 400

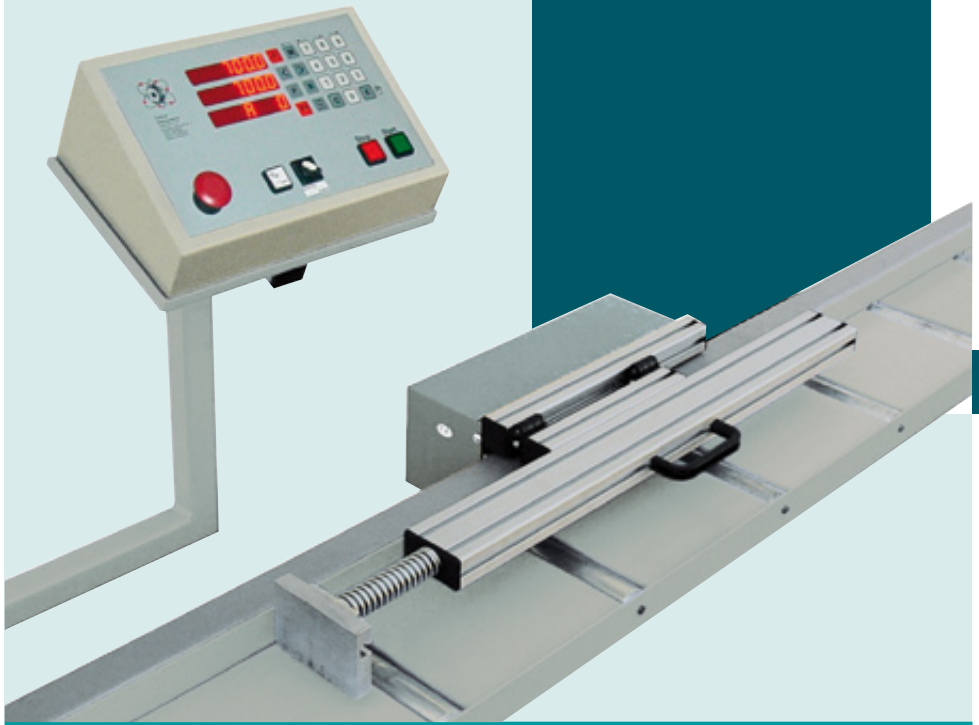

DAS 1 x 1 DER SÄGEN

WICHTIGES FÜR ZWISCHENDURCH

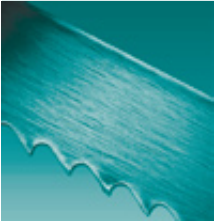

Metallbandsägen

Unter Metallbandsägen versteht man das Sägen mit einem endlos verschweißtem schmalen Band mit vielen Zähnen und gerader verlaufender Schnittbewegung. Senkrecht zur Schnittbewegung erfolgt der Vorschub. Das Sägeband wird durch zwei oder mehreren Rollen, welche am Sägerahmen befestigt sind, geführt. Der Antrieb des Sägebandes erfolgt über eine oder mehrere Rollen.

Der Schneidbereich der Maschine ist vom Abstand der Rollen und der Führung des Sägerahmens abhängig.

Metallbandsägen werden eingesetzt für Rohre, Profile und Vollmaterial. Die Maschinen überzeugen durch die großen Schneidbereiche und das ruhige Zerspanen und die günstigen Sägekosten.

Berg & Schmid verfügt über

- Bandsägemaschinen mit Schwenkrahmen z.B. GBS Reihe, DGS Reihe
- Vertikale Bandsägen z.B. VGS 500
- 2-Säulen geführte Bandsägemaschinen z.B. K-tech Reihe, X-tech Reihe, SBS Reihe

Die Wahl des richtigen Sägebandes ist abhängig von einigen Faktoren wie z.B.:

- **Bandlänge**
Für jede Bandsägemaschine ist eine spezifische Bandmessung vorgegeben (s. Maschinenunterlagen)
- **Bandbreite**
Bei allen ist die Bandbreite vom Hersteller vorgegeben. Ausnahme Vertikale Bandsägen (Formenbau). Die Stabilität des Sägebandes erhöht sich bei zunehmender Breite
- **Schneidstoff**
Entscheidend für die Auswahl des Schneidstoffes ist die Zerspanbarkeit. Grundsätzlich ist es wichtig Sägebänder richtig einzufahren um eine lange Lebensdauer erzielen zu können.
 1. Neue Schneidkante mit sehr kleinem Kantenradius
 2. Durch richtiges Einfahren des Sägebandes optimal verrundete Schneidkante
 3. Überhöhte Belastung bei unsachgem. Einfahren kann zu kleinsten Ausbrüchen a.d. Schneidkante führen

Faktoren, die die Wahl der Zahnteilung bestimmen

- 1) Ziel mindestens 3 Zähne im Schnitt
- 2) Zu viele Zähne im Schnitt verursachen Erwärmung und reduzieren die Standzeit des Sägebandes. Spanraum zu klein. Sägeband „hüpft“, Zähne reißen ab
- 3) Bei weichen Werkstoffen sind eine geringe Zähnezahl und ein größerer Spanraum erforderlich.
- 4) Härtere Werkstoffe erfordern mehr Zähne, um die Arbeit zu verteilen, und einen geringeren Spanraum zu erzeugen.
- 5) Maschinenleistung- und zustand.
- 6) Zahl der Maschinenbediener
- 7) Andere Sägebänder, die verwendet werden.
- 8) Das Werkstoffsortiment.
- 9) Geforderte Produktionsleistung und Standzeit
- 10) Die gewünschte Oberflächenbeschaffenheit

(Quelle: Wespa)

Scharfe Schneidkanten mit extrem kleinen Kantenradien sind die Voraussetzung für hohe Schneidfähigkeit.

Um eine optimale Standzeit zu erhalten, empfehlen wir, das Band entsprechend einzufahren.

Ermitteln Sie dafür in Abhängigkeit des Werkstoffs und der Dimension des Schnittmaterials die richtige Schnittgeschwindigkeit (z.B. Schnittdatenschieber).

Wichtig ist, das neue Sägeband nur mit ca. 50% des ermittelten Vorschubs einzusetzen.

Mikro-Absplitterungen aufgrund zu großer Spandicken werden somit vermieden.

Neue Sägebänder können zu Vibrationen und Schwingungsgeräuschen neigen.

Hier hilft ebenfalls eine geringe Reduzierung der Schnittgeschwindigkeit.

Nach dem Einfahren können Sie den Vorschub langsam auf den zuvor ermittelten Wert steigern.



Kreissägen

Kreissägen werden eingesetzt zum Schneiden von dünnwandigen Rohren und Profilen.

Mit der Kreissäge werden saubere, präzise Schnittkanten erzielt.

Schnelles Sägen und eine einfache Gehrungseinstellung sind die Vorteile der Kreissägen.

Berg & Schmid verfügt über

- Metallkreissägen z.B. Mini-Compact, Compact 250, Perfect 300
- Vertikalkreissägen z.B. VKS Reihe
- Aluminium-Kreissägen z.B. Velox Reihe

Um hier eine optimale Leistung und Lebensdauer des Sägeblattes erzielen zu können, sollten folgende Punkte beachtet werden:

- **Geringer Schnittdruck, zu feine Zahnteilung**
= feine oder pulverförmige Späne
- **Zu hoher Schnittdruck, Überbelastung des Sägeblattes, zu feine Zahnteilung**
= dicke, stark gepreßte oder blau angelaufene Späne
- **Ideale Schnittverhältnisse**
Richtiger Vorschub, richtige Zahnteilung
= locker gerollte Späne

Grundsätzlich sollte man auch auf die richtige Kühlung der Werkstoffe achten. Bei metallischen Werkstoffen ist eine Kühlschmierung unerlässlich. Bei Aluminium dient diese auch zur Freihaltung der Zahnlücken von Spänen, oder auch um eine optimale Schnittoberfläche zu erhalten. Bei nichtmetallischen Werkstoffen, wie z.B. Kunststoff, Messing, Gusseisen ist eine Kühlschmierung nicht erforderlich.

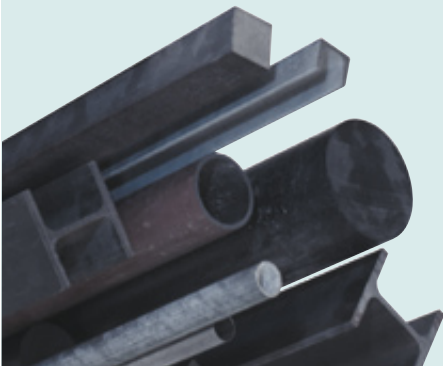

Mini-Compact





“Die Tragbare”



- Gehrung li. 45°
- Kühlautomatik
- 230 V Kondensator-Motor



Technische Daten

Motor	0,8 kW – 230 V
Drehzahl	54 min. ⁻¹
Sägeblatt	HSS 250 x 2 x 32 mm 2 Nebenlöcher 8/45 mm

Schneidbereich				
90°		85	75	100 x 65
45° li.		80	70	90 x 60

	H		B	300
38		B	L	800
			H	750
Angaben in mm				

Metallkreissäge
Compact 250

- Gehrung li. 45°
- Spannstock mit Doppel-Spannarm
- Kühlautomatik

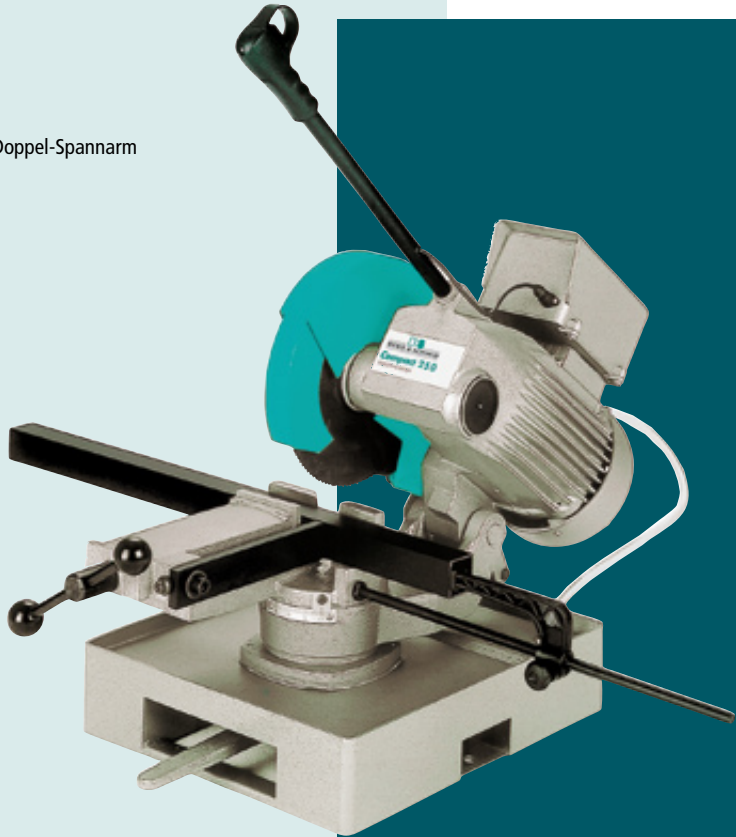
Technische Daten

Motor	1,0 kW – 230 V oder 400 V
Drehzahl	52 min. ⁻¹
Sägeblatt	HSS 250 x 2 x 32 mm 2 Nebenlöcher 11/63 mm

Schneidbereich

90°		80	70	95 x 60
45° li.		70	60	65 x 60

	H		B	400
73		B	L	700
			H	850
Angaben in mm				

Compact 275



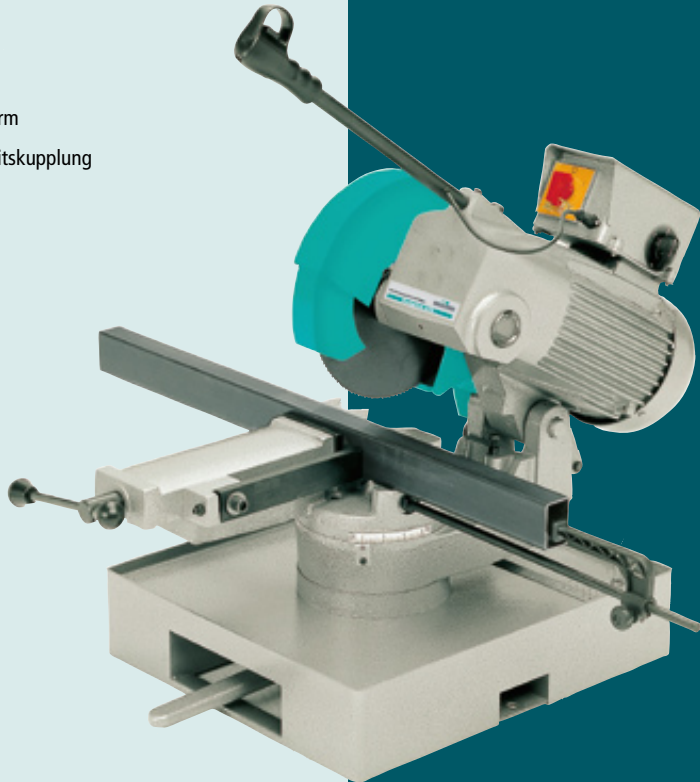

- Gehrung li. 45°
- Spannstock mit Doppel-Spannarm
- Konus-Sicherheitskupplung
- Kühlautomatik





Technische Daten

Motor	1,1/1,3 kW – 400 V
Drehzahl	33 + 66 min.-1
Sägeblatt	HSS 275 x 2 x 32 mm 2 Nebenlöcher 11/63 mm

Schneidbereich

				
90°		90	80	100 x 70
45° li.		80	70	80 x 60

	H		B	500
112		B	L	800
			H	970
Angaben in mm				

Perfect 300

- Gehrung li. + re. 45°
- Spannstock mit Schnell-Spannhebel und Doppel-Spannarm
- Konus-Sicherheitskupplung
- Kühlautomatik



Technische Daten

Motor	1,5/2,0 kW – 400 V
Drehzahl	33 + 66 min. ⁻¹
Sägeblatt	HSS 300 x 2,5 x 32 mm 2 Nebenlöcher 11/63 mm

Schneidbereich

90°		102	90	120 x 80
45° li.		90	80	90 x 70
45° re.		80	70	85 x 70

	H	B	B 500
135	B	L	L 1050
		H	H 990

Angaben in mm





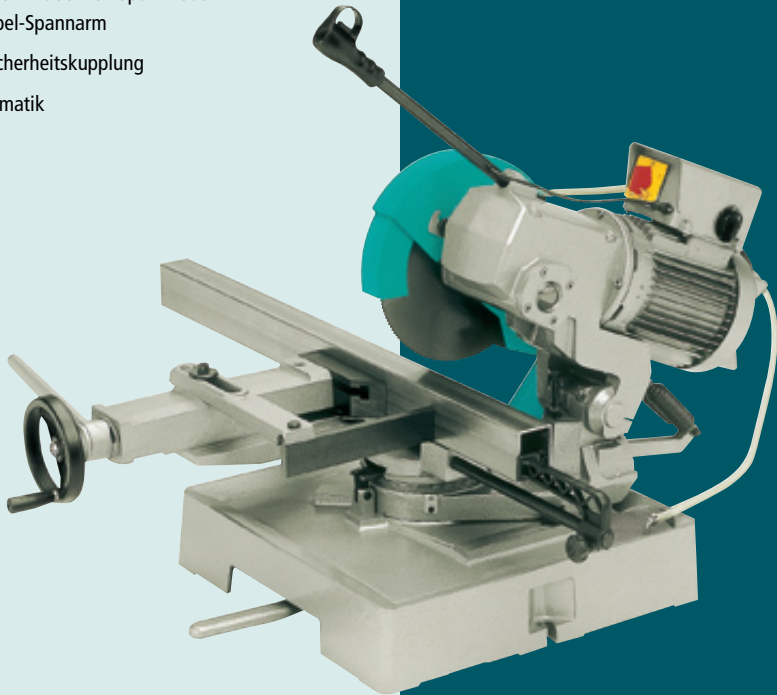

Record 315 S



- Gehrung li. + re. 45°
- Spannstock mit Schnell-Spannhebel und Doppel-Spannarm
- Konus-Sicherheitskupplung
- Kühlautomatik



Technische Daten

Motor	1,8/2,5 kW – 400 V
Drehzahl	30 + 60 min.-1
Sägeblatt	HSS 315 x 2,5 x 32 mm 2 Nebenlöcher 11/63 mm

Schneidbereich				
90°		110	100	160 x 80
45° li.		95	82	90 x 75
45° re.		65	60	60 x 85

	H		B	600
206		B	L	1220
		H	H	1060
Angaben in mm				

VKS 315

- Gehrung li. 60° + re. 45°
- Spannstock mit Doppel-Spannarm
- Späneschublade
- Robuste Prismenführung des Sägekopfes
- Kühlautomatik
- Maschinenuntergestell



Technische Daten

Motor	1,5/1,8 kW – 400 V
Drehzahlen	17 + 33 min.-1
-wahlweise	33 + 66 min.-1
Sägeblatt	HSS 315 x 2,5 x 40 mm 2 Nebenlöcher 12/64 mm

Schneidbereich				
90°		108	93	150 x 90
45° li.		108	93	105 x 90
60° li.		93	80	75 x 90
45° re.		108	93	105 x 80

			B 800
327			L 900
			H 1700
	Arbeitshöhe		h 920
Angaben in mm			

VKS 370

- Gehrung li. 60° + re. 45°
- Spannstock mit Doppel-Spannarm
- Robuste Prismenführung des Sägekopfes
- Kühlautomatik
- Maschinenuntergestell mit Späneschublade

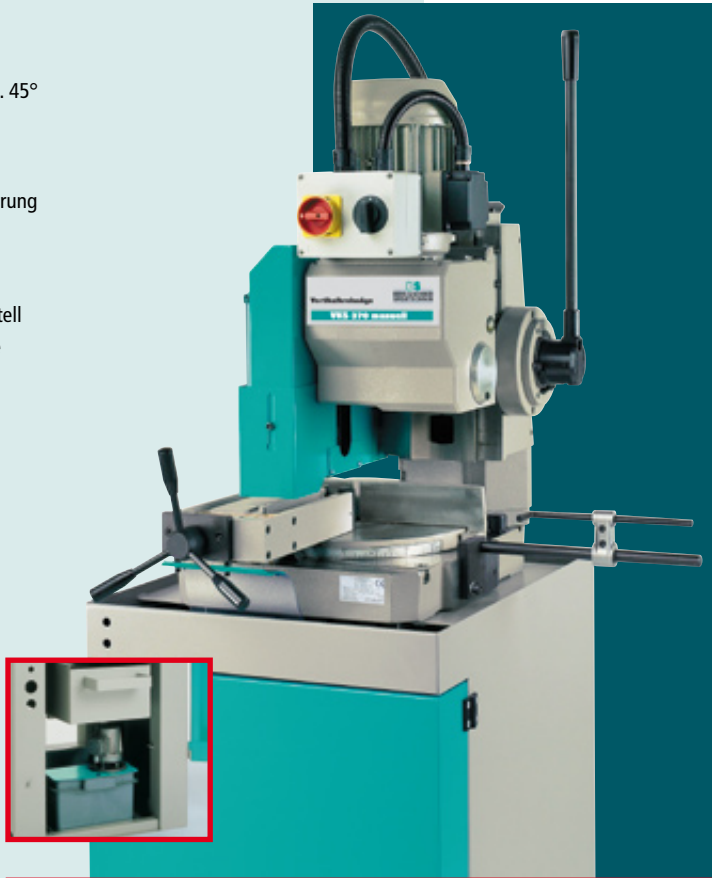

Technische Daten

Motor	1,5/2,2 kW – 400 V
Drehzahlen	15 + 30 min. ⁻¹
-wahlweise	30 + 60 min. ⁻¹
Frequenzumrichter	15 – 70 min. ⁻¹ (Option)
Sägeblatt	HSS 370 x 3,0 x 40 mm 2 Nebenlöcher 12/64 mm

Schneidbereich				
90°		120	100	180 x 100
45° li.		120	100	130 x 100
60° li.		110	90	90 x 100
45° re.		105	100	130 x 100

				B 810
390	H 1020	B	L 1020	L 1850
	Arbeitshöhe	h	h 925	
	Angaben in mm			

VKS 370 HA MPS

- Hydropneumatik-Halbautomat
- Gehrung li. 60° + re. 45°
- Mikro-Prozessor-Steuerung
- Robuste Prismenführung des Sägekopfes



Technische Daten

Motor	1,5/2,2 kW – 400 V
Drehzahlen	15 + 30 min. ⁻¹
-wahlweise	30 + 60 min. ⁻¹
Frequenzumrichter	15 – 70 min. ⁻¹ (Option)
Sägeblatt	HSS 370 x 3,0 x 40 mm 2 Nebenlöcher 12/64 mm

Schneidbereich

	○	□	▭	
90°		120	100	180 x 100
45° li.		120	100	130 x 100
60° li.		110	90	90 x 100
45° re.		105	100	130 x 100

kg		B	810
		L	1080
443	H	h	2100
	Arbeitshöhe	h	925
Angaben in mm			

VKS 370 VA MPS

- Hydropneumatik-Vollautomat
- Gehrung li. 60° + re. 45°
- Mikro-Prozessor-Steuerung
- Robuste Prismenführung des Sägekopfes



Abb. mit Zufuhr-Rollenbahn (Option)

Technische Daten

Motor	1,5/2,2 kW – 400 V
Drehzahlen	15 + 30 min.-1
-wahlweise	30 + 60 min.-1
Frequenzumrichter	15 – 70 min.-1 (Option)
Sägeblatt	HSS 370 x 3,0 x 40 mm 2 Nebenlöcher 12/64 mm

Schneidbereich	○	□	▭
90°			
45° li.			
60° li.			
45° re.			

				B 1900
710			L 1450	H 2100
			h 925	

Arbeitshöhe
Angaben in mm

VKS 370 VA CNC

- Hydropneumatik-Vollautomat
- Gehrung li. 60° + re. 45°
- CNC-Steuerung
- Robuste Prismenführung des Sägekopfes



Abb. mit Zufuhr-Rollenbahn (Option)

Technische Daten

Motor	3 kW – 400 V
Drehzahlen	
Frequenzumrichter	15 – 70 min.-1 (Serie)
Sägeblatt	HSS 370 x 3,0 x 40 mm 2 Nebenlöcher 12/64 mm

Schneidbereich				
90°		120	100	180 x 100
45° li.		120	100	130 x 100
60° li.		110	90	90 x 100
45° re.		105	100	130 x 100

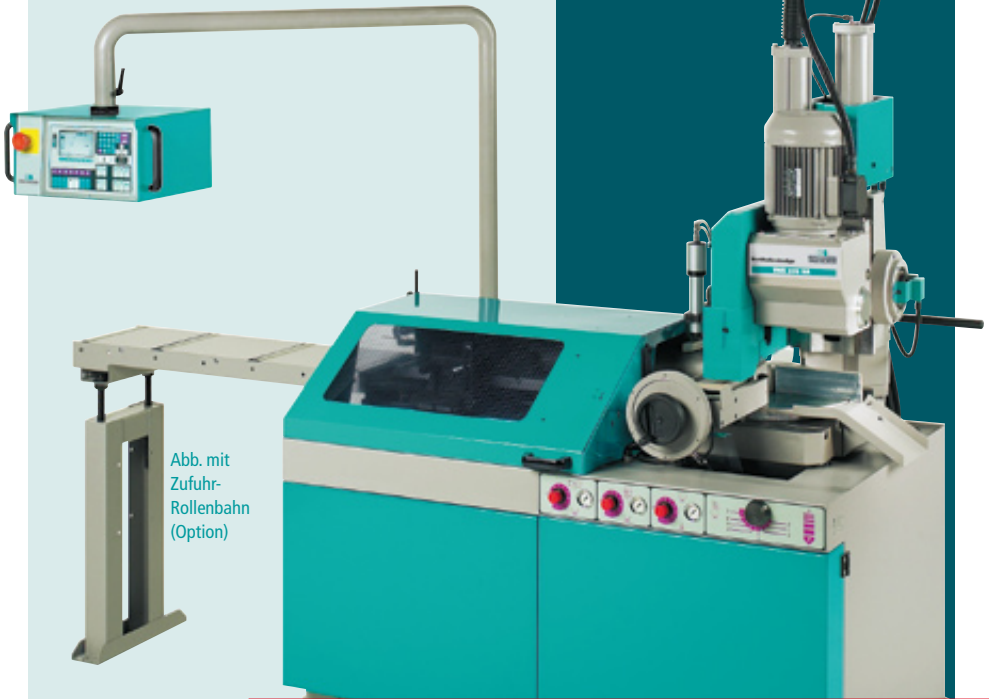
			B 1900
742			L 1450
			H 2100
	Arbeitshöhe		h 925
Angaben in mm			

MultiCut 400

- 2 Pneumatische Vertikalspannstöcke
- Drehbereich 180°
- Kühlautomatik
- Maschinenuntergestell

Als manuelle Maschine
oder Halbautomat
lieferbar



Technische Daten

Motor	1,1 kW – 400 V
Drehzahl	2.800 min.-1
Sägeblatt	HM 400 x 30 mm ohne Nebenlöcher

Schneidbereich				
90°		110	100 x 160	60 x 200
45° li.		100	100 x 100	60 x 140
45° re.		100	100 x 100	60 x 140

			B 640
120			L 780
	Arbeitshöhe		H 1250
			h 890
Angaben in mm			







MultiCut 530 HA

- Hydro-Pneumatik Halbautomat
- 2 Pneumatische Vertikalspannstöcke
- Drehbereich 180°
- Digitale Gehrungs-Schnittwinkelanzeige
- Verschiebbarer hinterer Materialanschlag



Technische Daten

Motor	2,2 kW – 400V
Drehzahl	2.800 min.-1
Sägeblatt	HM 530 x 30 mm ohne Nebenlöcher

Schneidbereich				
90°		180	150	290 x 70
45° li.		180	170	380 x 70
45° re.		180	170	380 x 70

				B 830
350				L 1030
				H 1450
				h 1000
Arbeitshöhe				
Angaben in mm				

AluJet 350

- Gehrung li. + re. 45°, vertikal bis 45° li.
- Pneumatischer Doppel-Spannstock
- Kühlautomatik
- Maschinenuntergestell



Technische Daten

Motor	2,2 kW – 400 V
Drehzahl	2.800 min.-1
Sägeblatt	HM 350 x 30 mm ohne Nebenlöcher

Schneidbereich

90°		100	100 x 195
45° li.		100	100 x 135
45° re.		100	100 x 135

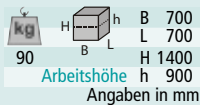

Velox 350

- Gehrung li. + re. 45°
- Schrägschnitte bis 45° li.
- Kugelgelagerter Drehtisch
- Doppel-Spannvorrichtung
- Maschinensockel = Option



Technische Daten

Motor	1,5/1,8 kW – 400 V
Drehzahlen	1.800 + 3.600 min.-1
Sägeblatt	HM 350 x 32 mm ohne Nebenlöcher

Schneidbereich				
90°		120	105	200 x 80
45° li.		65	60	180 x 50
45° re.		115	100	150 x 80

	163		610		890
	865		990		865
Arbeitshöhe					
Angaben in mm					





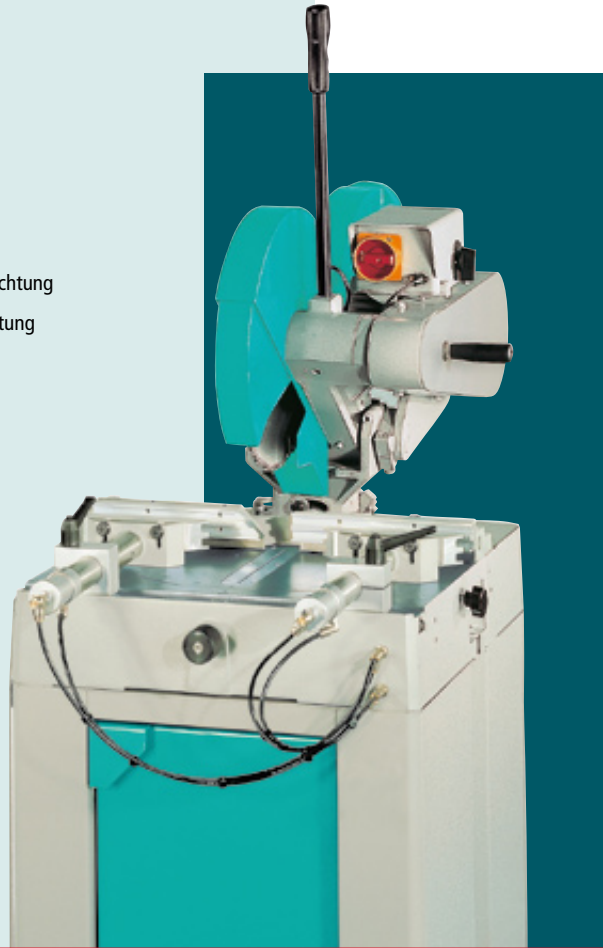

Velox 350 PN









- Gehrung li. + re. 45°
- Schrägschnitte bis 45° li.
- Kugelgelagerter Drehtisch
- Pneumatische Doppel-Spannvorrichtung
- Maschinensockel = Serienausstattung



Technische Daten

Motor	1,5/1,8 kW – 400 V
Drehzahlen	1.800 + 3.600 min.-1
Sägeblatt	HM 350 x 32 mm ohne Nebenlöcher

Schneidbereich				
90°		120	105	200 x 80
45° li.		65	60	180 x 50
45° re.		115	100	150 x 80

			B	610
213			L	880
			H	990
			Arbeitshöhe h	865
Angaben in mm				

Velox 350 HA MPS

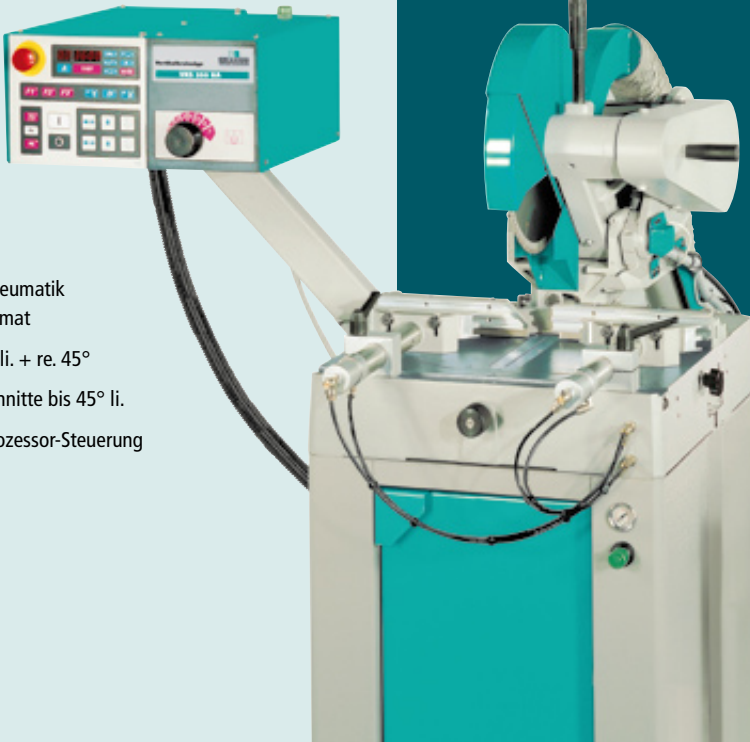

- Hydro-Pneumatik Halbautomat
- Gehrung li. + re. 45°
- Schrägschnitte bis 45° li.
- Mikro-Prozessor-Steuerung

Technische Daten

Motor	1,5/1,8 kW – 400 V
Drehzahlen	1.800 + 3.600 min.-1
Sägeblatt	HM 350 x 32 mm ohne Nebenlöcher

Schneidbereich	○	□	▭	
90°		120	105	200 x 80
45° li.		65	60	180 x 50
45° re.		115	100	150 x 80

				B 1100
266			L 920	
			H 1700	
			h 865	
			Angaben in mm	







Velox 350 VA MPS









- Hydro-Pneumatik Vollautomat
- Gehrung li. + re. 45°
- Schrägschnitte bis 45° li.
- Mikro-Prozessor-Steuerung



Technische Daten

Motor	2,2 kW – 400 V
Drehzahl	3.600 min.-1
Sägeblatt	HM 350 x 32 mm ohne Nebenlöcher

Schneidbereich				
90°		120	105	200 x 80
45° li.		65	60	180 x 50
45° re.		115	100	150 x 80

			B 1800
585			L 1300
			H 1800
			h 930

Arbeitshöhe
Angaben in mm

Velox 350 VA CNC

- Hydro-Pneumatik Vollautomat
- Gehrung li. + re. 45°
- Schrägschnitte bis 45° li. (Schifter-Schnitte)
- CNC-Steuerung



Technische Daten

Motor	2,2 kW – 400 V
Drehzahl	3.600 min.-1
Sägeblatt	HM 350 x 32 mm ohne Nebenlöcher

Schneidbereich	○	□	▭	
90°		120	105	200 x 80
45° li.		65	60	180 x 50
45° re.		115	100	150 x 80

				B 1800
607			L 1450	
			H 1950	
		Arbeitshöhe	h 930	
Angaben in mm				

UBS 75

Für den Profi-Einsatz

- Kraftvoller 3 kW Motor, besonders durchzugsstark
- Maximale Schleifleistung durch großes Kontakt-
rad Ø 200 mm
- Großdimensionierte
Planschleiffläche
605 mm Länge
- Optimale Schleifergebnisse
durch vibrationsfreien Lauf
- Hohe Bandumlauf-
geschwindigkeit 30 m/sek.
- Schleifbandwechsel in Sekundenschnelle.
Kein Werkzeug erforderlich
- Zentral-Absaugstutzen serienmäßig



Technische Daten

Schleifbreite	75 mm
Planschleiffläche	605 mm
Kontakt- radabmessungen	Ø 200 x 75 mm
Schleifbandabmessungen	2.000 x 75 mm
Bandgeschwindigkeit	30 m/sek.
Absaugstutzen-Ø	60 mm
Motor-Leistung 3 Ph/50 Hz	3,0 kW – 400 V
Gewicht	90 kg

HZ 150 und HZ 250

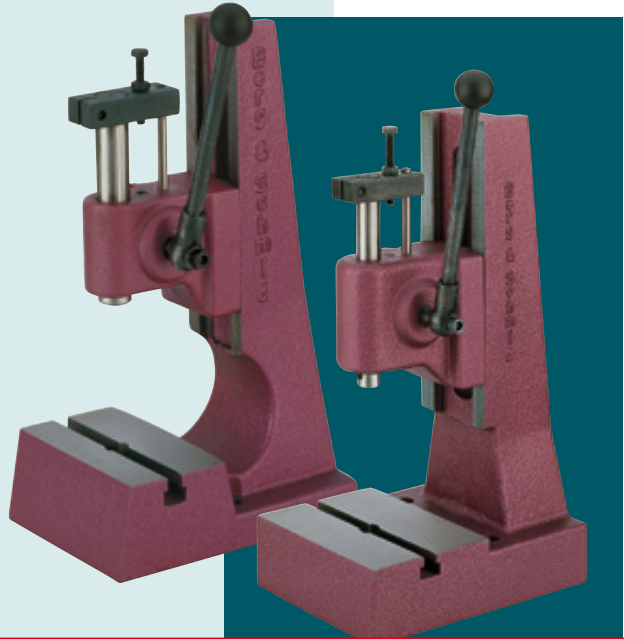

	Type	HZ 150	HZ 250
Druckkraft	kN	1,5	2,5
Hub	mm	40	45
Verstellb. Arbeitshöhe	mm	75-170	80-220
Spindeldurchmesser	mm	20	20
Spindelbohrung	mm	10 H 7	10 H 7
Spindelführung	mm	50	90
Ausladung	mm	70	90
Tischfläche	mm	115 x 70	120 x 160
Nutbreite DIN 650	mm	10	12
Höhe des Ständers	mm	290	390
Grundfläche	mm	115 x 175	160 x 230
Gewicht	kg	9,5	22,0

HK 500 und HK 800

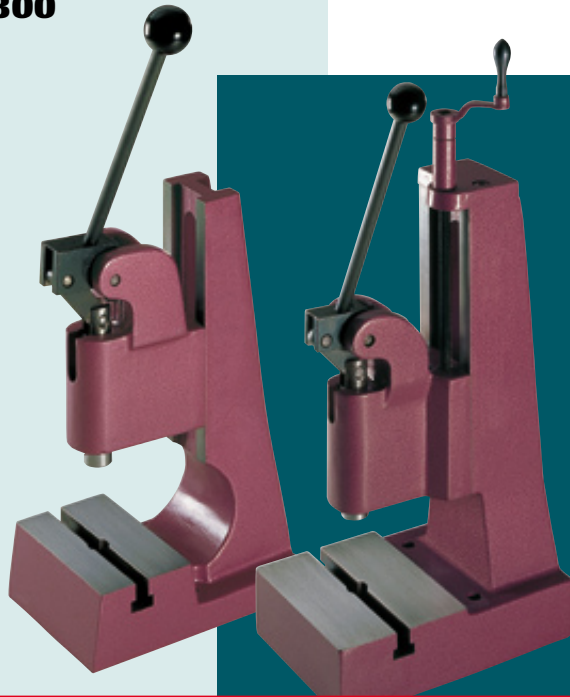

Type		HK 500	HK 800
Druckkraft	kN	5,0	8,0
Hub	mm	40	40
Verstellb. Arbeitshöhe	mm	60-150	50-200
Spindeldurchmesser	mm	20	24
Spindelbohrung	mm	10 H 7	10 H 7
Spindelführung	mm	50	75
Ausladung	mm	73	90
Tischfläche	mm	115 x 70	120 x 160
Nutbreite DIN 650	mm	10	12
Höhe des Ständers	mm	290	410
Grundfläche	mm	115 x 175	160 x 230
Gewicht	kg	10,0	22,0

HK 1700 und HK 2600

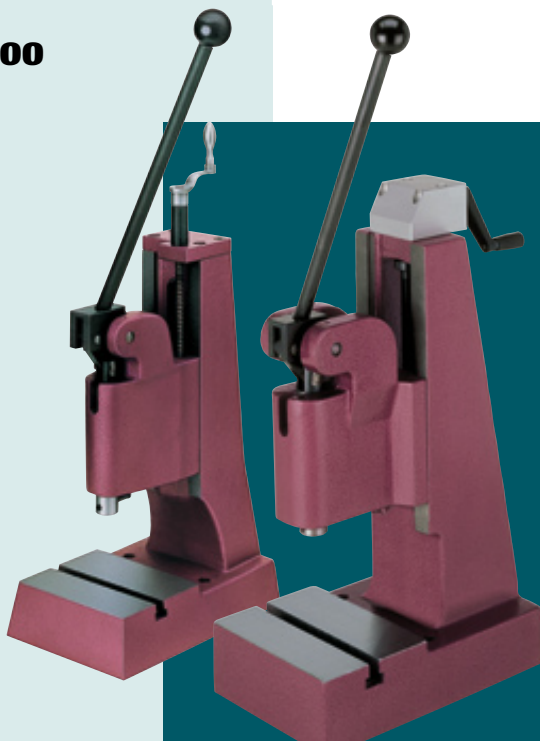

	Type	HK 1700	HK 2600
Druckkraft	kN	17,0	26,0
Hub	mm	60	60
Verstellb. Arbeitshöhe	mm	75-180	70-250
Spindeldurchmesser	mm	25	30
Spindelbohrung	mm	10 H 7	10 H 7
Spindelführung	mm	110	120
Ausladung	mm	105	110
Tischfläche	mm	170 x 130	190 x 140
Nutbreite DIN 650	mm	14	14
Höhe des Ständers	mm	415	475
Grundfläche	mm	260 x 130	310 x 140
Gewicht	kg	35,0	46,0

PND 45/S und PND 85/S

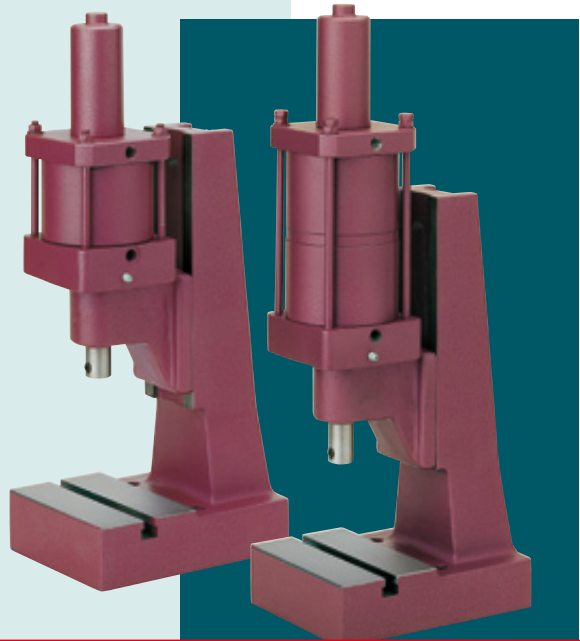

	Type	PND 45/S	PND 85/S
Druckkraft	kN	4,5	8,5
Hub	mm	40	40
Verstellb. Arbeitshöhe	mm	95-240	95-240
Spindeldurchmesser	mm	25	25
Spindelbohrung	mm	12	12
Ausladung	mm	95	95
Tischfläche	mm	160 x 110	160 x 110
Tischhöhe	mm	57	57
Nutbreite DIN 650	mm	12	12
Grundfläche	mm	160 x 230	160 x 230
Gewicht	kg	24,0	27,0
Luftanschluss	R	1/4"	1/4"

PNK 1700 und PNK 3400



Type		PNK 1700	PNK 3400
Druckkraft	kN	17,0	34,0
Hub	mm	40	40
Verstellb. Arbeitshöhe	mm	70-220	80-240
Spindeldurchmesser	mm	30	30
Spindelbohrung	mm	12	12
Ausladung	mm	110	130
Tischfläche	mm	190 x 140	200 x 190
Tischhöhe	mm	76	80
Nutbreite DIN 650	mm	14	14
Grundfläche	mm	190 x 310	200 x 375
Gewicht	kg	60,0	80,0
Luftanschluss	R	1/4"	1/4"

Allgemeine Liefer- und Zahlungsbedingungen

I. Allgemeines

Unsere Liefer- und Zahlungsbedingungen sind Bestandteil aller, auch nachfolgender Geschäfte mit Kunden. Andere Geschäftsbedingungen, insbesondere Einkaufsbedingungen von Bestellern, werden von uns, auch ohne schriftlichen Widerspruch nicht anerkannt. Unsere Liefer- und Zahlungsbedingungen gelten ausschließlich für Geschäftsbeziehungen mit Unternehmern (§14BGB), für Verträge mit Nichtunternehmern gelten die gesetzlichen Bestimmungen.

II. Angebote

Unsere Angebote sind freibleibend. Bis zum Eingang unserer Auftragsbestätigung ist der Kunde an Bestellungen zwei Wochen ab Bestelldatum gebunden. Von uns erstellte Angebotsunterlagen, wie Zeichnungen, Berechnungen usw. dürfen ohne unsere ausdrückliche Zustimmung weder vervielfältigt, noch in sonstiger Weise dritten Personen zugänglich gemacht werden.

III. Preise

Unsere Preise verstehen sich ab Werk und ohne Verpackung und Versandkosten zuzüglich gesetzlicher Mehrwertsteuer.

Liegen zwischen Vertragsabschluss und vereinbartem Lieferzeitpunkt mehr als vier Monate, so können wir zwischenzeitlich eingetretene Preiserhöhungen unserer Vorlieferanten sowie Material-, Preis- und Lohnerhöhungen auf den vereinbarten Preis hinzuschlagen.

IV. Zahlung

Unsere Rechnungen sind innerhalb von 10 Tagen mit 2 % Skonto auf den Nettorechnungsbetrag oder nach 30 Tagen rein netto zu bezahlen. Reparaturen sind ohne Abzug sofort zur Zahlung fällig. Im Verzugsfall sind wir berechtigt, Verzugszinsen in Höhe von mindestens 6 % über dem gültigen Basiszinssatz der Zentralbank zu verlangen. Die Geltendmachung eines nachweisbar höheren Verzugschadens bleibt uns vorbehalten. Bei Zahlungsverzug sind sämtliche offen stehenden und gestundeten Forderungen sofort ohne jeden Abzug zahlbar. Wir sind darüber hinaus berechtigt, ausstehende Lieferungen, auch aus anderen Verträgen, nur gegen Vorauszahlung oder Sicherheitsleistung auszuführen. Bei Zahlungseinstellung, Antrag auf Eröffnung eines Vergleichs- oder eines Insolvenzverfahrens oder bei außergerichtlichem Moratoriumsgesuch des Bestellers werden sämtliche offenen Rechnungen sofort zur Zahlung fällig. Bei Zahlungseinstellung, Antrag auf Eröffnung eines Vergleichs- oder eines Insolvenzverfahrens oder bei außergerichtlichem Moratoriumsgesuch des Bestellers sind wir zur Leistung nur gegen Vorauszahlung der vereinbarten Vergütung oder gegen Stellung einer gleichwertigen Sicherheit berechtigt. Das gleiche gilt, wenn uns nachträglich bekannt wird, dass der Besteller bei Auftragserteilung für uns nicht erkennbare ungünstige Verhältnisse verschwiegen hat, die sein Unvermögen zur Vertragserfüllung nicht ausschließen ließen. Als solche ungünstigen Verhältnisse gelten insbesondere Antrag auf Eröffnung des Insolvenzverfahrens über das Vermögen des Kunden, Zwangsvollstreckungsmaßnahmen und Moratoriumsgesuch des Kunden an seine Gläubiger, jeweils innerhalb eines Zeitraums von zwei Jahren vor Auftragserteilung.

V. Lieferfristen

Die Lieferfrist beginnt mit der Absendung der Auftragsbestätigung, jedoch nicht vor der Beibringung der vom Käufer aufgrund ausdrücklicher vertraglicher Vereinbarungen zu beschaffende Unterlagen, Genehmigungen und Freigaben sowie nicht vor Eingang einer vereinbarten Anzahlung. Vereinbarte Liefertermine verlängern sich angemessen bei höherer Gewalt, Betriebsstörungen durch Arbeitskämpfe, insbesondere Streik und Aussperrung, Betriebsstörungen in Zulieferbetrieben, sowie anderer Verzögerungen, deren Entstehen nicht in unserem Verantwortungsbereich liegt. Dauert die Störung mehr als drei Wochen und ist sie nachweislich auf die Fertigstellung oder Ablieferung des Liefergegenstandes von erheblichem Einfluss, ist der Kunde berechtigt, vom Vertrag zurückzutreten. Beginn und voraussichtliches Ende derartiger Hindernisse haben wir dem Besteller unverzüglich mitzuteilen. Dauert eine solche Störung mehr als 3 Wochen und ist sie nachweislich auf die Fertigstellung oder Ablieferung des Liefergegenstandes von erheblichem Einfluss, so sind wir berechtigt, vom Vertrag zurückzutreten. Beginn und voraussichtliches Ende derartiger Hindernisse werden wir dem Besteller unverzüglich mitteilen. Kommt der Besteller mit Leistungen uns gegenüber in Verzug, so verlängert sich unsere Lieferfrist um die Dauer dieses Verzuges. Sofern dem Käufer aufgrund eines von uns zu vertretenden Verzuges ein Schaden entsteht, ist der Käufer berechtigt, eine Verzugsentschädigung zu fordern, welche bis höchstens 5 % des jeweiligen Wertes der Gesamtlieferung beträgt, der infolge der Verspätung nicht rechtzeitig oder nicht zweckdienlich benutzt werden kann. Uns bleibt der Nachweis vorbehalten, dass ein Verzugschaden nicht eingetreten ist oder dass ein tatsächlich entstandener Verzugschaden geringer ist. Wird der Versand durch Umstände verzögert, die der Käufer zu vertreten hat, so werden ihm, beginnend einen Monat nach Anzeige der Versandbereitschaft, die durch die Lagerung im Werk des Lieferers entstandenen Kosten, wenigstens jedoch 1/2 vom Hundert, für jeden Monat, berechnet. Höhere Kosten können von uns auf Nachweis berechnet werden. Dem Käufer bleibt jedoch der Nachweis, dass kein Schaden entstanden sei oder eines geringeren Schadens vorbehalten. Bei

schuldhafter Überschreitung einer Lieferfrist tritt Verzug erst durch schriftliche Mahnung des Kunden ein. Im Falle des Verzugs ist der Kunde berechtigt, nach schriftlicher Setzung einer angemessenen Nachfrist entweder vom Vertrag zurückzutreten oder Schadenersatzansprüche geltend zu machen.

VI. Lieferung, Entgegennahme

Lieferungen erfolgen ab Werk auf Rechnung und Gefahr des Bestellers. Mit der Übergabe an den Spediteur oder Frachtführer, spätestens jedoch mit dem Verlassen unseres Werkes oder Lagers, geht die Gefahr auf den Besteller über, auch wenn wir mit eigenen oder fremden Fahrzeugen frei Bestimmungsort zu liefern haben. Lieferungen auf Abruf müssen, wenn nichts anderes schriftlich vereinbart ist, spätestens innerhalb von sechs Monaten, gerechnet vom Tag der Bestellung, abgerufen werden. Angelieferte Gegenstände sind, auch wenn sie unwesentliche Mängel aufweisen, vom Käufer unbeschadet der Rechte aus Ziff. VIII entgegenzunehmen. Teillieferungen sind zulässig.

VII. Eigentumsvorbehalt

Sämtliche von uns gelieferten Waren bleiben bis zur vollständigen Bezahlung des Kaufpreises und Tilgung aller aus der Geschäftsverbindung bestehender Forderungen und im Zusammenhang mit dem Kaufgegenstand noch entstehenden Forderungen unser Vorbehaltseigentum. Der Besteller darf die von uns unter Eigentumsvorbehalt gelieferte Ware im ordnungsgemäßen Geschäftsverkehr weiter veräußern. In diesem Fall tritt er aber schon jetzt die Kaufpreiserforderung oder sonstige Vergütungsansprüche an uns in Höhe des Wertes der Vorbehaltsware hiermit ab. Zu anderen Verfügungen über die Vorbehaltsware, einschließlich Verpfändung und Sicherungsübereignung und zu Verfügungen über die Forderung, die der Besteller nach den vorstehenden Bestimmungen an uns abgetreten hat, ist er nicht berechtigt. Wir ermächtigen den Besteller, die an uns abgetretenen Forderungen solange selbst einzuziehen, solange er seiner Zahlungspflicht uns gegenüber ordnungsgemäß nachkommt. Befindet sich der Besteller in Zahlungsverzug, dann hat er auf Verlangen die an

uns abgetretenen Forderungen anzugeben, damit wir den Einzug selbst vornehmen können. Wir sind ermächtigt, den Schuldner in diesem Fall die Abtretung im Namen des Bestellers anzuzeigen.

VIII. Beanstandungen, Gewährleistung

Beanstandungen, insbesondere durch zumutbare Untersuchung feststellbare Mängel, sind uns innerhalb von zehn Tagen nach Anlieferung, im Falle versteckter Mängel unverzüglich nach Entdeckung, schriftlich anzuzeigen. Ist bei Anlieferung ein Havariechaden erkennbar, so hat der Kunde uns hiervon unverzüglich zu benachrichtigen und das Empfangszug zur Begutachtung durch einen Havariekommissar zu sichern. Bei rechtzeitiger begründeter Mängelanzeige haben wir zunächst die Pflicht nachzubessern oder Ersatz zu liefern (Nacherfüllung). Hierfür hat uns der Käufer die erforderliche Zeit und Gelegenheit zu geben. Transport- und Wegekosten hat der Käufer, zu tragen. Entscheidet sich der Kunde für Nachbesserung und schlagen zwei Nachbesserungsversuche fehl, so ist der Kunde berechtigt, vom Vertrag zurückzutreten oder den Kaufpreis zu mindern. Bei leicht fahrlässiger Verletzung von wesentlichen oder unwesentlichen Vertragspflichten haften wir für Personenschäden unbeschränkt, für Sach- und Vermögensschäden im Falle leicht fahrlässiger Verletzung nur insoweit, als bei Vertragsschluss mit deren Eintritt üblicherweise zu rechnen war. Die Haftung im Rahmen einer von uns übernommenen Beschaffenheitsgarantie (zugesicherte Eigenschaft) bleibt unberührt. Der vorstehende Haftungsausschluss gilt ferner nicht in den Fällen, in denen nach dem Produkthaftungsgesetz gehaftet wird. Der Kunde hat keine Ansprüche gegen uns aus Schäden, die aus nachfolgenden Gründen entstanden sind:

- nach dem Vertrag nicht vorausgesetzte Verwendung, sofern der Liefergegenstand

bei Gefahrübergang die vereinbarte Beschaffenheit hatte,

- fehlerhafte Montage beziehungsweise Inbetriebsetzung durch den Käufer

oder Dritte trotz mangelfreier Montageanleitung

- natürliche Abnutzung bzw. Verschleiß

- fehlerhafte oder nachlässige Behandlung, ungeeignete Betriebsmittel,

- Austauschwerkstoffe

- chemische, elektrochemische oder elektrische Einflüsse, soweit diese nicht nachdem zu erwartenden Gebrauch vorgesehen sind.

Die Gewährleistungsfrist beträgt ein Jahr ab Übergabe.

IX. Rechtswahl, Gerichtsstand

Auf alle Rechtsgeschäfte mit unseren Kunden findet deutsches Recht Anwendung. Sofern der Besteller seinen Sitz außerhalb Deutschlands hat, gilt dies unter Einschluss des Übereinkommens der Vereinten Nationen über Verträge über den internationalen Warenkauf (CIG). Für alle vertraglichen und außervertraglichen Streitigkeiten aus diesem Vertragsverhältnis wird die örtliche und international ausschließliche Zuständigkeit von Stuttgart vereinbart. Wir sind jedoch berechtigt, im Einzelfall auch Klage am Geschäftssitz des Bestellers oder vor anderen aufgrund in- oder ausländischen Rechts zuständigen Gerichten zu erheben.

Stand: März 2002

Sie sollen uns gut finden



19 20
50
8 8
JAHRE

Berg & Schmid GmbH

Hofener Weg 15
71686 Remseck

Telefon 0 71 46/89 54-0

Telefax 0 71 46/9 18 30

www.bergundschmid.de

info@bergundschmid.de